



Frontschürze
Front skirt
Jupe avant
Gonnellina anteriore
VoorspoilerFrontskydd
Faldón delantero
Čelní zástěrka
フロントスカート

Montageanleitung
Fitting instructions
Notice de montage
Istruzioni di montaggio
Montagehandleiding
Monteringsanvisning
Instrucciones de montaje
Montážní návod
取り付け説明書

Teilenummer / Part number / Référence / Numero pezzo / Onderdeelnummer
Artikelnummer / Número de pieza / Číslo dílu
パーツナンバー

AUDI A3 5-Türer 04>>

8P9 071 609

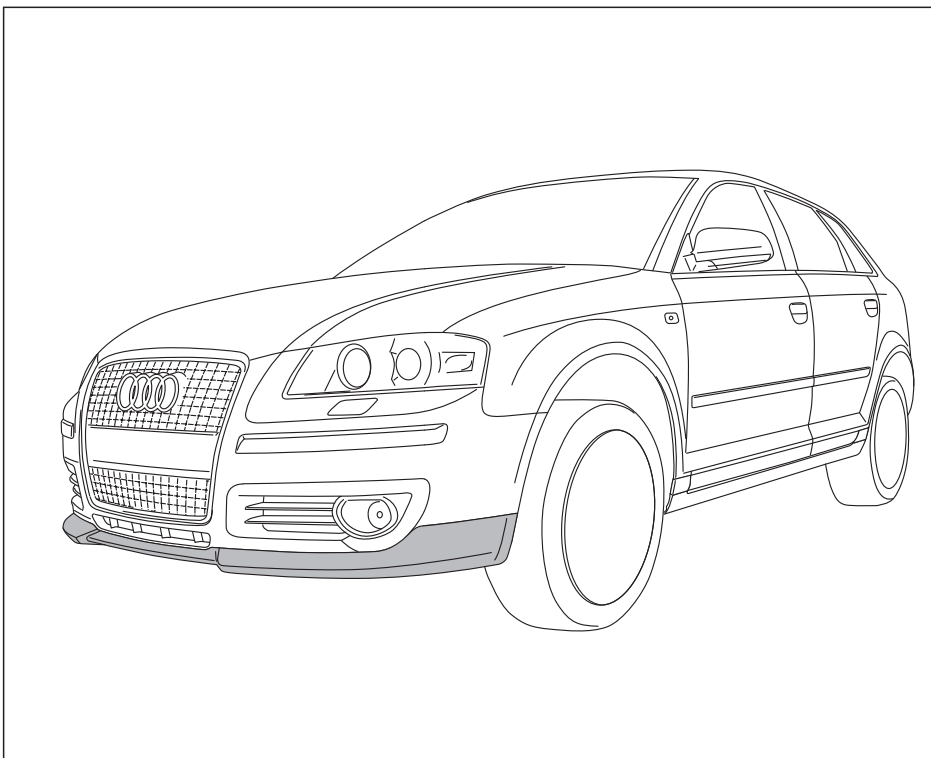

Änderung des Lieferumfanges
vorbehalten.

The right to modify specifications
is reserved.

Sous réserve de modifications.

Ci riserviamo il diritto di apportare modifiche
al contenuto della fornitura.

Wijzigingen in leveringsomvang
voorbehouden.

Ändringar av leveransomfattningen
förbehålles.

Se reservan las modificaciones del volumen
de suministro.

Změny rozsahu dodávky vyhrazeny.

仕様書の内容の変更権利は留保されています。

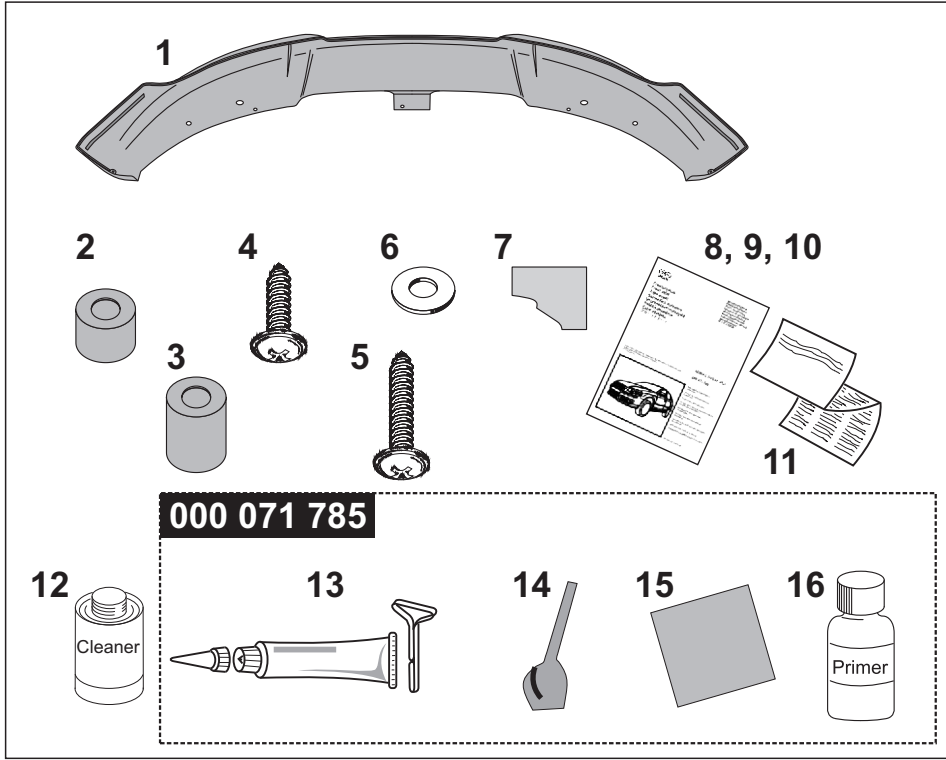

D

Stückliste:

Pos.	Bezeichnung	Anzahl
1	Frontschürze	1
2	Distanzstück kurz	1
3	Distanzstück lang	2
4	Schraube kurz	2
5	Schraube lang	3
6	Beilagscheibe	3
7	Schablone	1
8	Montageanleitung	1
9	Lackierspezifikation	1
10	Klebeanleitung	1
11	ABE/TÜV-Gutachten Klebe- und Reinigungsset	1
12	Elch-Reiniger nicht inkludiert	1
13	1 K-PU- Kleber 80 ml (Tube, Tülle, Ausdrückhilfe)	1
14	Spachtel	1
15	Schmirgelpapier	1
16	Primer	1

GB

Parts lists:

Item	Designation	Quantity
1	Front skirt	1
2	Short spacer	1
3	Long spacer	2
4	Short screw	2
5	Long screw	3
6	Washer	3
7	Template	1
8	Fitting instructions	1
9	Printing specification	1
10	Gluing instructions	1
11	ABE/TÜV report	1
	Gluing and cleaning set	
12	Elch cleaner not included	1
13	1 K-PU glue 80 ml (tube, nozzle, squeezing aid)	1
14	Filler	1
15	Sandpaper	1
16	Primer	1

F

Nomenclature:

Pos.	Désignation	Quantité
1	Jupe avant	1
2	Élément d'écartement court	1
3	Élément d'écartement long	2
4	Vis courte	2
5	Vis longue	3
6	Rondelle	3
7	Gabarit	1
8	Notice de pose	1
9	Spécification de peinture	1
10	Notice de collage	1
11	Expertise ABE/TÜV Kit de collage et de nettoyage	1
12	Nettoyant Elch pas inclus	1
13	Colle PU à 1 composant 80 ml (tube, embout, dispositif d'éjection)	1
14	Spatule	1
15	Papier émeri	1
16	Primaire	1

I

Elenco dei pezzi:

Pos.	Denominazione	Numero
1	Gonnellina anteriore	1
2	Distanziatore corto	1
3	Distanziatore lungo	2
4	Vite corta	2
5	Vite lunga	3
6	Disco di guarnizione	3
7	Sagoma	1
8	Istruzioni di montaggio	1
9	Specifiche per la verniciatura	1
10	Istruzioni per incollare	1
11	Perizia ABE/TÜV Set per l'incollatura e per la pulitura	1
12	Detergente Elch non incluso	1
13	1 Colla K-PU 80 ml (tubetto, bocchetta, ausilio espulsore)	1
14	Spatola	1
15	Carta smerigliata	1
16	Primer	1

NL

Stuklijst:

Pos.	Benaming	Aantal
1	Frontskirt	1
2	Afstandsstuk kort	1
3	Afstandsstuk lang	2
4	Schroef kort	2
5	Schroef lang	3
6	Onderlegschijf	3
7	Sjabloon	1
8	Montageaanwijzing	1
9	Lakspecificatie	1
10	Lijmaaanwijzing	1
11	ABE/TÜV-rapport Lijm- en reinigungsset	1
12	Elch-reiniger niet inbegrepen	1
13	1-component-PU-lijm 80 ml (tube, buisje, uitperspulp)	1
14	Spatel	1
15	Schuurpapier	1
16	Primer	1

S

Stycklista:

Pos.	Beteckning	Antal
1	Frontskydd	1
2	Distanzbit, kort	1
3	Distanzbit, lång	2
4	Skruv, kort	2
5	Skruv, lång	3
6	Mellanläggsbricka	3
7	Schablon	1
8	Monteringsanvisning	1
9	Lackerings-specifikation	1
10	Limningsanvisning	1
11	ABE/TÜV-godkännande Lim- och rengörings-sats	1
12	Elch-rengöringsmedel inte inkluderat	1
13	1 K-PU-lim 80 ml (Tub, limspets, uttryckningsnyckel)	1
14	Spatel	1
15	Slippapper	1
16	Primer	1

E

Lista de piezas:

Pos.	Designación	Cantidad
1	Faldón delantero	1
2	Distanciador corto	1
3	Distanciador largo	2
4	Tornillo corto	2
5	Tornillo largo	3
6	Arandela	3
7	Plantilla	1
8	Instrucciones de montaje	1
9	Especificación para pintar	1
10	Instrucciones para pegar	1
11	Dictámenes periciales ABE/TÜV	1
12	Juego de adhesivo y detergente	1
13	Detergente Elch no incluido	1
13	Adhesivo 1 K-PU 80 ml (tubo, boquilla, auxiliar exprimidor)	1
14	Espátula	1
15	Papel de lija	1
16	Pintura de imprimación	1

CZ

Rozpiska:

Poz.	Označení	Počet
1	Čelní zástěrka	1
2	Distanční kousek krátký	1
3	Distanční kousek dlouhý	2
4	Šroub krátký	2
5	Šroub dlouhý	3
6	Kruhová podložka	3
7	Šablona	1
8	Návod na montáž	1
9	Specifikace lakování	1
10	Návod na lepení	1
11	Dobrozdání ABE/TÜV Lepicí a čistící souprava	1
12	Čistidlo Elch ne včetně	1
13	1 lepidlo K-PU 80 ml (tuba, průchodka, pomůcka pro vytlačování)	1
14	Stěrka	1
15	Smirkový papír	1
16	Základní nátěrová barva	1

J

パーツリスト

ナンバー	名称	個数
1	フロントスカート	1
2	接続パーツ・短	1
3	接続パーツ・長	2
4	ネジ・短	2
5	ネジ・長	3
6	ワッシャー	3
7	テンプレート	1
8	取り付け説明書	1
9	塗装仕様書	1
10	接着説明書	1
11	ABE/TÜV検査証 接着・クリーナーキット	1
12	鹿革クロス 不含	1
13	1 K-PU接着剤 80 ml (チューブ、ノズル、押し補助用具)	1
14	ヘラ	1
15	サンドペーパー	1
16	下地	1

D

Bitte die Montageanleitung vor Beginn sorgfältig lesen.

Wir empfehlen die Montage in einer Fachwerkstatt durchführen zu lassen.

Empfehlung: Das Anbauteil ist passgenau gearbeitet und bereits grundiert. Trotzdem sollten Sie vor dem Lackieren einen Probeverbau gemäß dieser Montageanleitung vornehmen.

Hinweis: Im Reparaturleitfaden „Karosserie-Montagearbeiten Außen“ finden Sie hierzu noch Informationen über Demontage bzw. Montage der entsprechenden Teile.

Für die Montage der Frontschürze wird es empfohlen, die Hilfe von 3 Personen heranzuziehen.

I

Prima di iniziare il lavoro si prega di leggere attentamente le istruzioni di montaggio.

Raccomandiamo di far eseguire il montaggio in una officina specializzata.

Raccomandazione: Il componente di montaggio è un pezzo di alta precisione ed è già verniciato con uno strato di fondo. Nonostante ciò si raccomanda di eseguire **prima** della verniciatura finale un'Émontaggio di prova seguendo le indicazioni riportate nelle presenti istruzioni di montaggio.

Nota: Nel manuale di riparazione «Lavori di montaggio esterni alla carrozzeria» sono reperibili ulteriori informazioni in merito alle operazioni di smontaggio e montaggio delle rispettive parti.

Per eseguire il montaggio della gonnellina anteriore si consiglia di farsi aiutare da tre persone.

E

Antes de comenzar, sírvase leer atentamente las instrucciones de montaje.

Les recomendamos efectuar el montaje en un taller especializado.

Recomendación: La pieza adosada está mecanizada con precisión de ajuste y ya está imprimada. A pesar de ello deberá realizar un montaje de prueba según estas instrucciones de montaje **antes** de efectuar el pintado.

Nota: En el Manual de reparaciones "Trabajos de montaje en la carrocería, exteriores" encontrará al respecto más informaciones sobre el desmontaje y montaje de las piezas correspondientes.

Recomendamos que para montar el faldón delantero le ayuden 3 personas.

GB

Please read fitting instructions thoroughly before commencing installation.

We recommend that fitting is carried out by a specialist workshop.

Recommendation: The body part is precision manufactured and pre-primed. However, trial fitting should still be carried out in accordance with these fitting instructions before painting.

Note: Further information regarding removal / fitting of respective parts can be found in repair guide "General body repairs, exterior".

We recommend using 3 helpers to help fit the front skirt.

NL

De montagehandleiding eerst zorgvuldig lezen!

Wij adviseren de montage door een vakgarage te laten uitvoeren.

Advies: Het montageonderdeel heeft de juiste pasvorm en is al geground. Niettemin raden wij aan **voor** het spuiten een montagetest volgens de montagehandleiding uit te voeren.

Opmerking: In de reparatierichtlijn "Uitwendige montagewerkzaamheden carrosserie" vindt u aanvullende informatie over de demontage resp. montage van de betreffende onderdelen.

Voor de montage van de frontskirt wordt aanbevolen om 3 personen om hulp te vragen.

CZ

Před začátkem si laskavě přečtěte montážní návod!

Doporučujeme nechat montáž provést v odborné dílně.

Doporučení: Montážní díl je lícovaně

zpracovaný a už natřen základním nátěrem. Přesto byste měl před lakováním provést podle tohoto montážního návodu montáž na zkoušku.

Upozornění: V příručce „Karosierimontážní práce vně“ naleznete k tomu ještě informace o demontáži, popř. montáži příslušných dílů.

Pro montáž přední zástěrky se doporučuje přibrat pomoc 3 osob.

F

Lire la notice de montage avant de commencer.

Nous recommandons de confier le montage à un professionnel.

Recommandation : La pièce est fabriquée aux bonnes cotes et déjà apprêtée. Nous vous recommandons toutefois d'effectuer un essai de pose suivant la présente notice de montage **avant** la peinture.

Remarque: Vous trouverez dans le guide de réparation « Travaux de montage Carrosserie Extérieur » des informations supplémentaires sur le démontage et le montage des pièces.

Nous recommandons de monter la jupe avant en se faisant aider par 3 personnes.

S

Var vänlig läs monteringsanvisningen noggrant innan du börjar.

Vi rekommenderar att du genomför monteringen i en fackverkstad.

Rekommendation: Tillbehörsdelen är exakt tillverkad och redan grundad. Trots detta bör du göra en provmontering enligt monteringsanvisningen **före** lackeringen.

Anmärkning: I reparationsinstruktionen »Karosseri – externa monteringsarbeten» återfinner du även informationer över demontering resp. montering av motsvarande detaljer.

Vid montering av frontskyddet rekommenderar vi att 3 personer finns till hands som hjälp.

J

取り付けを開始する前に取り付け説明書をしっかりとお読みください。

専門の修理工場に取り付けを行わせる事をお勧めいたします。

推奨: 取り付け用のパーツは取り付け位置にぴったりと合うように既に加工されていますが、念のために、取り付け説明書に従って、塗装前に試験的な取り付けを行うことをお勧めいたします。

メモ: 対応するパーツの取り外しおよび取り付けに関する更なる情報は「車体の修理 外部編」という修理の手引きに掲載されています。

フロントスカートの取り付けには補助3人を奨励

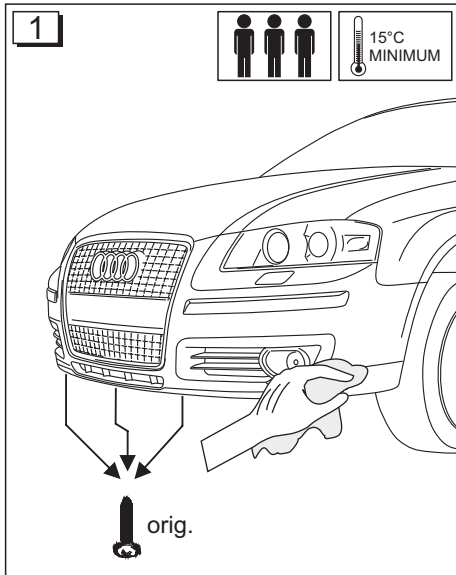

D

Probeverbau der Frontschürze:

1. Stoßfänger im Anlagenbereich der Frontschürze (1) gründlich reinigen.

GB

Trial installation of front skirt:

1. Thoroughly clean bumper in contact area for side skirt (1).

F

Montage d'essai de la jupe avant:

1. Nettoyer soigneusement le pare-chocs dans la zone d'application de la jupe avant (1).

I

Montaggio di prova della gonnellina anteriore:

1. Pulire accuratamente il paraurti nella zona di contatto della gonnellina anteriore (1).

NL

Testmontage van de frontskirt:

1. Bumper in de bevestigingszone van de frontskirt (1) grondig reinigen.

S

Provmontering av frontskyddet:

1. Rengör noga stötfångaren där frontskyddet (1) ska sitta.

E

Montaje de prueba del faldón delantero:

1. Limpiar a fondo el parachoques en el área donde se vaya a instalar el faldón delantero (1).

CZ

Zkušební zabudování čelní zástěrky:

1. Důkladně očistit nárazník v oblasti přikládání čelní zástěrky (1).

J

試着装

1. フロントスカート(1)のバンパー着装部をよく洗浄する。

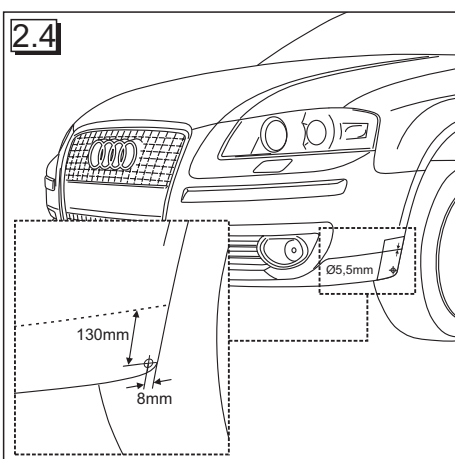
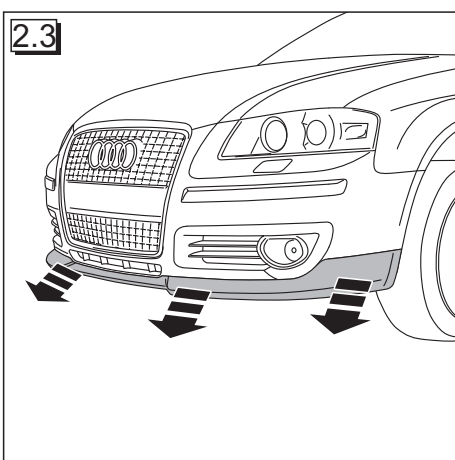
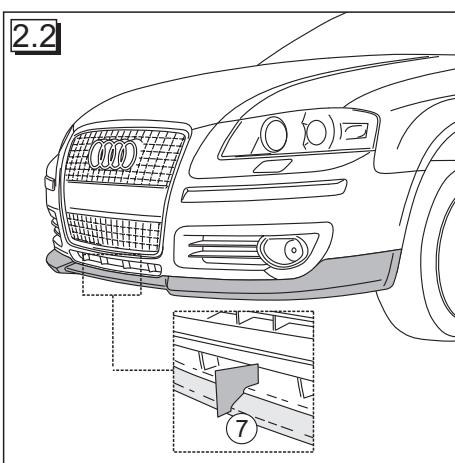
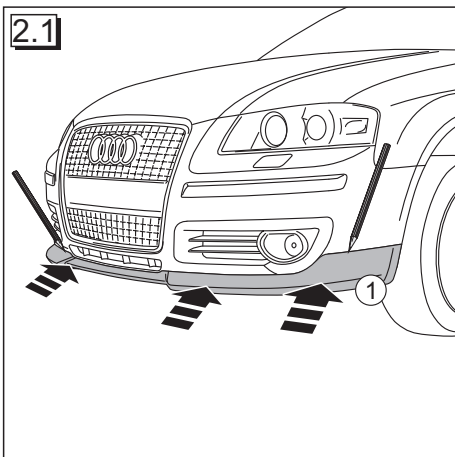

D

2.1 Passform der Frontschürze (1) überprüfen und Anlagenpunkte mit geeignetem Mittel markieren. Genauen Sitz der Markierung durch nochmaliges Auflegen der Frontschürze (1) überprüfen.

2.2 Mit Hilfe der Schablone (7) die richtige Position der Frontschürze überprüfen.

2.3 Anschließend die Frontschürze (1) wieder abnehmen und nach Lackieranleitung (9) lackieren.

2.4 Bohrung mit dem Durchmesser 5,5mm im Abstand von 130mm von der oberen Markierung und 8mm von der hinteren Kante.

Achtung: Messung anliegend am Stoßfänger!

F

2.1 Vérifier l'ajustage de la jupe avant (1) et repérer les points d'application à l'aide d'un moyen approprié. Contrôler le bon emplacement des repères en mettant encore une fois la jupe avant (1) en place.

2.2 Vérifier la bonne position de la jupe avant à l'aide du gabarit (7).

2.3 Retirer ensuite la jupe avant (1) et la laquer selon la notice de peinture (9).

2.4 Orifice d'un diamètre de 5,5 mm à 130 mm de distance du repère supérieur et 8 mm de l'arête arrière.

Attention: Mesure à plat sur le pare-chocs!

NL

2.1 Pasvorm van de frontskirt (1) controleren en bevestigingspunten met een geschikt middel markeren. Exacte pasvorm van de markering controleren door de frontskirt (1) er nogmaals op te leggen.

2.2 Met behulp van de sjabloon (7) de juiste positie van de frontskirt controleren.

2.3 Vervolgens de frontskirt (1) weer verwijderen en volgens de lakaanwijzing (9) lakken.

2.4 Boring met de diameter 5,5mm met een afstand van 130mm van de bovenste markering en 8mm van de achterkant.

Let op: meting tegen de bumper aanliggend!

GB

2.1 Check side skirt (1) fit and mark contact point with suitable marker. Check precise position of markings by positioning front skirt (1) again.

2.2 Check proper position of front skirt with aid of template (7).

2.3 Then remove front skirt (1) and paint as specified in painting instructions (9).

2.4 Drill hole with diameter of 5.5 mm at distance of 130 mm from upper marking and 8 mm from rear edge.

Caution: Measure with contact to bumper!

I

2.1 Controllare che la forma della gonnellina anteriore (1) corrisponda, e segnare con un mezzo idoneo i punti di contatto. Controllare il punto corretto della marcatura, appoggiando nuovamente la gonnellina anteriore (1).

2.2 Controllare la posizione corretta della gonnellina anteriore con l'aiuto della sagoma (7).

2.3 Togliere poi di nuovo la gonnellina anteriore (1), e verniciare conformemente alle istruzioni di verniciatura (9).

2.4 Foratura con un diametro di 5,5 mm ad una distanza di 130 mm dalla marcatura superiore e 8 mm dal bordo posteriore.

Attenzione: misurazione adiacente al paraurti!

S

2.1 Kontrollera fronskyddets (1) passform och markera anliggningspunkterna på lämpligt sätt. Kontrollera att markeringarna är riktiga genom att lägga på fronskyddet (1) igen.

2.2 Använd schablonen (7) och kontrollera att fronskyddet sitter rätt.

2.3 Ta sedan bort fronskyddet (1) igen och lackera det enligt lackeringsanvisningen (9).

2.4 Borra hål med 5,5 mm diameter och med ett avstånd på 130 mm från den övre markeringen och 8 mm från den bakre kanten.

Obs! Mät dikt från stötfångaren!

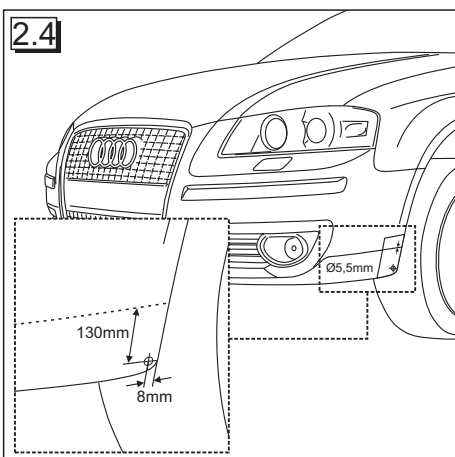
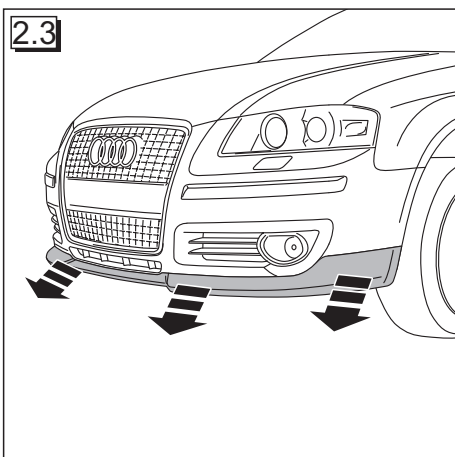
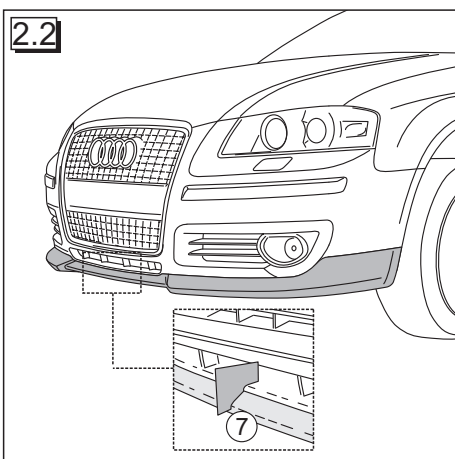
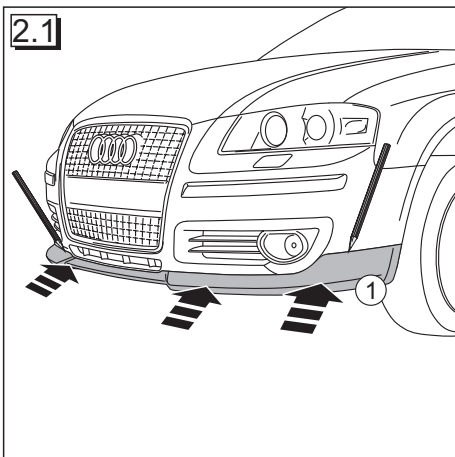

E

2.1 Revisar la coincidencia del faldón delantero (1) y marcar con un medio apropiado los puntos donde se vaya a instalar. Revisar el asiento exacto de la marcación poniendo una vez más prueba el faldón delantero (1).

2.2 Ayudándose de la plantilla (7), revisar la posición correcta del faldón delantero.

2.3 A continuación se vuelve a quitar el faldón delantero (1) y se lo pinta de conforme con las instrucciones para pintar (9).

2.4 Taladro con el diámetro de 5 mm a una distancia de 130 mm de la marcación superior y 8 mm del borde trasero.

¡Atención!: ¡Medición colindante al parachoques!

J

2.1 フロントスカート(1)の着装具合を確かめて印をつける。その後もう一度フロントスカート(1)合わせて印を確認する。

2.2 テンプレート(7)を使ってフロントスカート(1)の位置を確認する。

2.3 その後フロントスカート(1)を外して、塗装説明書(9)に従って塗装する。

2.4 印の上限から130ミリ下、下限から8ミリ上の場所に直径5,5ミリの穴をドリルで開ける。
注意:バンパーに密着して測定すること。

CZ

2.1 Přezkoušet dosed čelní zástěrky (1) a vhodným prostředkem označit příložné body. Zkontrolovat přesnou polohu označení opětovným přiložením čelní zástěrky (1).

2.2 Zkontrolovat správnou polohu čelní zástěrky pomocí šablony (7).

2.3 Následně zase sejmut čelní zástěrku (1) a nalakovat ji podle návodu na lakování (9).

2.4 Vrtání díry o průměru 5,5 mm s odstupem 130 mm od horního označení a 8 mm od zadní hrany.
Pozor: měření na nárazníku přiléhavým způsobem!

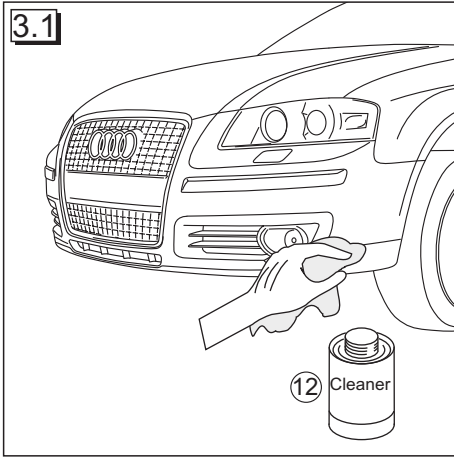

D

Montage der Frontschürze:

3.1 Stoßfänger im Klebepbereich mit Reiniger (12) nochmals gründlich reinigen.

GB

Fitting front skirt:

3.1 Thoroughly clean bumper again in area to be glued with cleaner (12).

F

Pose de la jupe avant:

3.1 Nettoyer encore une fois soigneusement le pare-chocs dans la zone du collage avec le nettoyant (12).

I

Montaggio della gonnellina anteriore:

3.1 Pulire di nuovo accuratamente con il detergente (12) il paraurti nella zona da incollare.

NL

Montage van de frontskirt:

3.1 Bumper in de kleefzone met reiniger (12) nogmaals grondig reinigen.

S

Montering av frontskyddet:

3.1 Rengör stötfångarens limyta igen med rengöringsmedlet (12).

E

Cómo montar el faldón delantero:

3.1 Volver a limpiar una vez más a fondo el parachoques en el área donde se vaya a pegar, usando el detergente (12).

CZ

Montáž čelní zástěrky:

3.1 Ještě jednou důkladně očistit nárazník čisticím (12) v oblasti lepení.

J

フロントスカート取り付け

3.1 バンパーの接着面をクリーナー(12)でよくふき取る。

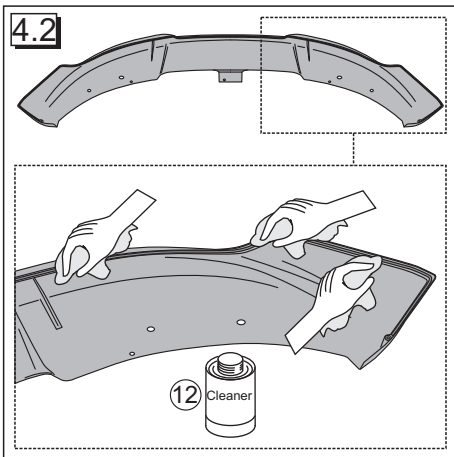
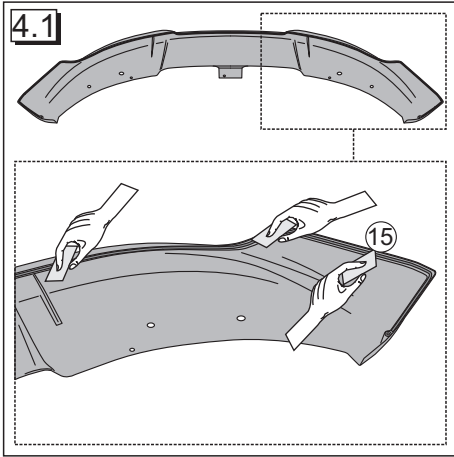

D

- 4.1 Mit Schmirgelpapier (15) die Frontschürze (1) im Klebebereich anschleifen und Lackreste sorgfältig entfernen.
- 4.2 Anschließend die Klebefläche mit Reiniger (12) gründlich reinigen.

Achtung: Klebeanleitung (10) des Klebesets bitte beachten.

GB

- 4.1 Sand front skirt (1) in area to be glued with sandpaper (15) and carefully remove paint residues
- 4.2 Then thoroughly clean area to be glued with cleaner (12).

Caution: Please observe gluing instructions (10) in gluing set!

F

- 4.1 Avec du papier émeri (15), poncer la jupe avant (1) dans la zone de collage et éliminer soigneusement les restes de laque.
- 4.2 Nettoyer ensuite soigneusement la zone de collage avec le nettoyant (12).

Attention: Respecter la notice de collage (10) du kit de collage.

I

- 4.1 Levigare con la carta smerigliata (15) la gonnellina anteriore (1) nella zona da incollare, e rimuovere accuratamente i residui di vernice.
- 4.2 Pulire poi accuratamente con il detergente (12) la superficie da incollare.

Attenzione: prestare attenzione alle istruzioni per incollare (10), accluse al set della colla!

NL

- 4.1 Met schuurpapier (15) de frontskirt (1) in de kleefzone aanslijpen en lakresten zorgvuldig verwijderen.
- 4.2 Vervolgens het kleefvlak met reiniger (12) grondig reinigen.

Let op: Ijimaanwijzing (10) van de lijmset raadplegen.

S

- 4.1 Slipa till frontskyddet (1) med slippapperet (15) på det område som ska limmas och ta noga bort lackrester.
- 4.2 Rengör sedan limytan noga med rengöringsmedlet (12).

Obs! Följ bruksanvisningen (10) till limsatsen!

E

- 4.1 Usando un papel de lija (15) lijar el faldón delantero (1) en el área donde se vaya a pegar y quitar poniendo sumo cuidado los restos de pintura.
- 4.2 A continuación limpiar a fondo la superficie donde se vaya a pegar, usando el detergente (12).

¡Atención!: Rogamos se observen las instrucciones para pegar (10) del juego para pegar.

CZ

- 4.1 Smirkovým papírem (15) přibrousit čelní zástěrku (1) v oblasti lepení a zbytky laku důkladně odstranit.
- 4.2 Následně důkladně očistit plochu lepení čistidlem (12).

Pozor: prosím, dbejte na návod na lepení (10) lepicí soupravy.

J

- 4.1 フロントスカート(1)の接着面にサンドペーパー(15)をかけ、塗装の残りを除去する。
- 4.2 その後、接着面をクリーナー(12)でよくふき取る。

注意:接着説明書(10)を参照

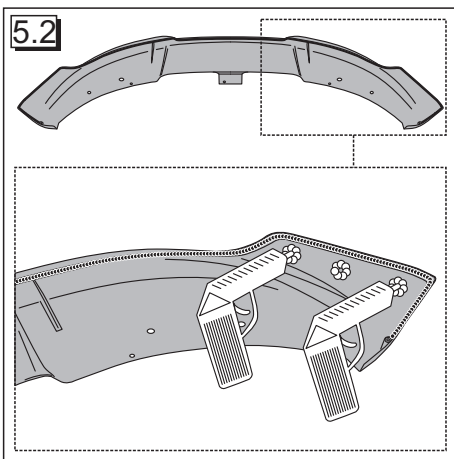
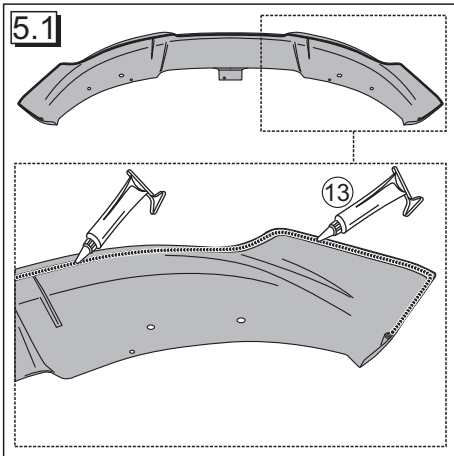

D

- 5.1 Kleber (13) mit einer gleichmässigen Raupe von ca. 5mm Durchmesser auf die Klebefläche (Kleбенut) auftragen.
Achtung: Klebeanleitung (10) des Klebesets bitte beachten!
- 5.2 Heißkleber mit einem Durchmesser von 8mm und einer Höhe von 8mm auftragen.
Achtung: Nach dem Auftragen des Heißklebers muss die Frontschürze innerhalb von 30 Sekunden positioniert werden.

F

- 5.1 Appliquer un cordon de colle (13) régulier d'env. 5 mm de diamètre sur la surface de collage (rainure de collage).
Attention: Respecter la notice de collage (10) du kit de collage !
- 5.2 Appliquer la colle chaude sur un diamètre de 8 mm et une hauteur de 8 mm.
Attention: La jupe avant doit être positionnée dans les 30 secondes qui suivent l'application de la colle chaude.

NL

- 5.1 Lijm (13) met een gelijkmatige rups van ca. 5mm diameter op het kleefvlak (kleefgleuf) opbrengen.
Let op: kleefaanwijzing (10) van de lijmsset raadplegen!
- 5.2 Hotmelt met een diameter van 8mm en een hoogte van 8mm opbrengen.
Let op: na het opbrengen van de hotmelt moet de frontskirt binnen 30 seconden worden gepositioneerd.

E

- 5.1 Aplicar a lo largo de toda la superficie donde se vaya a pegar (ranura para pegar) el adhesivo (13) formando un gusano homogéneo de 5 mm aproximadamente
¡Atención!: ¡Rogamos se observen las instrucciones para pegar (10) del juego para pegar!
- 5.2 Aplicar el adhesivo en caliente con un diámetro de 8 mm y una altura de 8 mm.
¡Atención!: Tras aplicar el adhesivo en caliente, el faldón delantero tiene que posicionarse dentro del lapso de 30 segundos.

J

- 5.1 接着面全体に接着剤(13)を直径約5ミリで均等に押し出し、点状に塗る。
注意:接着説明書(10)を参照
- 5.2 ホットメルト接着剤を直径8ミリ、高さ8ミリで塗る。
注意:ホットメルト接着剤の塗布後30秒間以内にフロントスカートの接着位置を固定する。

GB

- 5.1 Apply uniform bead of glue (13) with diameter of approx. 5 mm to surface to be glued (gluing groove).
Caution: Please observe gluing instructions (10) in gluing set!
- 5.2 Apply bead of hot-melt glue with a diameter of 8 mm and a height of 8 mm.
Caution: After applying the hot-melt glue, position the front skirt within 30 seconds.

I

- 5.1 Applicare la colla (13) in una striscia uniforme di circa 5 mm sulla superficie da incollare (intaglio per la colla).
Attenzione: prestare attenzione alle istruzioni per incollare (10), accluse al set della colla!
- 5.2 Applicare la colla termoadesiva con un diametro di 8 mm ed un'altezza di 8 mm.
Attenzione: dopo avere applicato la colla termoadesiva, la gonnellina anteriore deve essere posizionata entro 30 secondi.

S

- 5.1 Lägg lim (13) i en jämn, ca 5mm tjock sträng över limytan (limspåret).
Obs! Följ bruksanvisningen (10) till limsatsen!
- 5.2 Lägg på hetlim med en diameter på 8 mm och en höjd på 8 mm.
Obs! När hetlimmet har lagts på måste frontskyddet placeras inom 30 sekunder.

CZ

- 5.1 Lepidlo (13) stejnoměrně nanášet ve tvaru housenky o průměru asi 5 mm na lepenou plochu (lepící drážku).
Pozor: prosím, dbejte na návod na použití (10) lepící soupravy!
- 5.2 Nanést lepidlo užívané za horka o průměru 8 mm a o výšce 8 mm.
Pozor: Po nanesení lepidla za horka musí být čelní zástěrka během 30 sekund uvedena do své pozice.

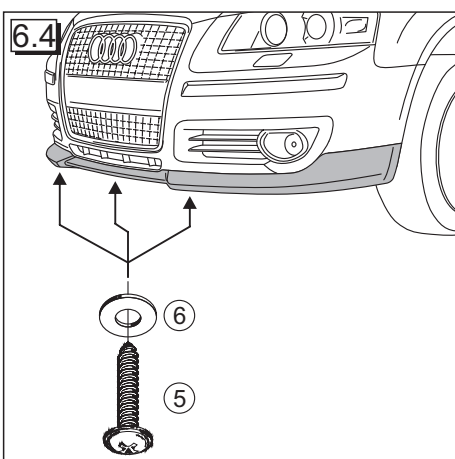
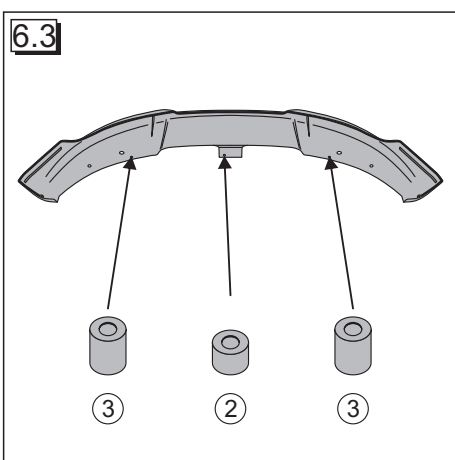
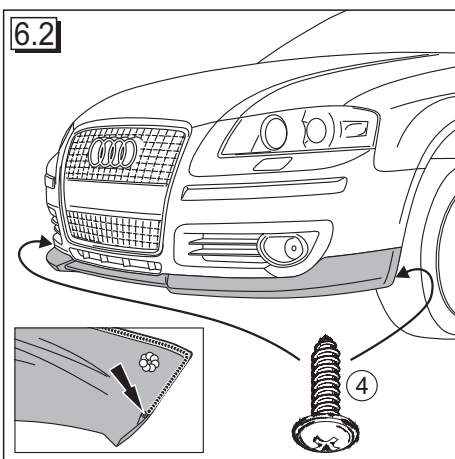
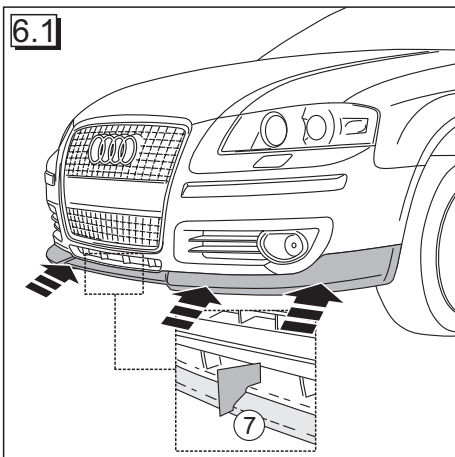

D

- 6.1 Frontschürze (1) anbringen, ausrichten und andrücken. Mit Hilfe der Schablone (7) die richtige Position überprüfen.
- 6.2 Frontschürze (1) im Radlaufbereich mit Schrauben (4) festschrauben.
- 6.3 Distanzstücke (2, 3) zwischen Fahrzeug und Frontschürze (1) positionieren.
- 6.4 Frontschürze (1) unterseitig mit Schrauben (5) und Beilagscheiben (6) festschrauben.

F

- 6.1 Mettre en place la jupe avant (1), l'ajuster et la comprimer. A l'aide du gabarit (7), contrôler la bonne position.
- 6.2 Visser à fond la jupe avant (1) dans la zone du passage de roue avec les vis (4)
- 6.3 Positionner les éléments d'écartement (2, 3) entre le véhicule et la jupe avant (1).
- 6.4 Fixer la jupe avant (1) sur sa face inférieure avec les vis (5) et les rondelles (6).

NL

- 6.1 Frontskirt (1) aanbrengen, uitlijnen en vastdrukken. Met behulp van de sjabloon (7) de juiste positie controleren.
- 6.2 Frontskirt (1) in de wielkastzone met schroeven (4) vastdraaien.
- 6.3 Afstandsstukken (2, 3) tussen voertuig en frontskirt (1) positioneren.
- 6.4 Frontskirt (1) aan de onderkant met schroeven (5) en onderlegschijsen (6) vastschroeven.

E

- 6.1 Poner y alinear el faldón delantero (1) y ejercer después sobre él una cierta presión. Revisar la posición correcta ayudándose de la plantilla (7).
- 6.2 Atornillar fijamente con tornillos (4) el faldón delantero (1) en el área del paso de rueda.
- 6.3 Posicionar los distanciadores (2, 3) entre el vehículo y el faldón delantero (1).
- 6.4 Atornillar fijamente el faldón delantero (1) por el lado de abajo, usando los tornillos (5) y las arandelas (6).

J

- 6.1 フロントスカート(1)を定置に乗せて押し付ける。テンプレート(7)を使って正しい位置を確認する。
- 6.2 フロントスカート(1)をホールアーチにネジ(4)で固定する。
- 6.3 接続パーツ(2,3)を本体とフロントスカート(1)の間に付ける。
- 6.4 フロントスカート(1)の下部をネジ(5)とワッシャー(6)で固定する。

GB

- 6.1 Position front skirt (1), align and press on. Check proper position with aid of template (7).
- 6.2 Screw on front skirt (1) with screws (4) in area of wheelhouse.
- 6.3 Position spacers (2, 3) between vehicle and front skirt (1).
- 6.4 Screw on front skirt (1) at bottom with screws (5) and washers (6).

I

- 6.1 Applicare la gonnellina anteriore (1), allineare e premere. Verificare se la posizione è corretta con l'aiuto della sagoma (7).
- 6.2 Avvitare saldamente con le viti (4) la gonnellina anteriore (1) nella zona dei passaruota.
- 6.3 Posizionare i distanziatori (2, 3) fra l'autoveicolo e la gonnellina anteriore (1).
- 6.4 Avvitare saldamente la gonnellina anteriore (1) dal lato inferiore con le viti (5) e con i dischi di guarnizione (6).

S

- 6.1 Placera, rikta in och tryck fast frontskyddet (1). Använd schablonen (7) och kontrollera att frontskyddet sitter rätt.
- 6.2 Skruva fast frontskyddet (1) i hjulhuset med skruvarna (4).
- 6.3 Placera distansbitarna (2, 3) mellan fordonet och frontskyddet (1).
- 6.4 Skruva fast frontskyddet (1) från undersidan med skruvarna (5) och mellanläggsbrickorna (6).

CZ

- 6.1 Čelní zástěrku (1) přiložit, vyrovnat a přitlačit. Zkontrolovat správnou pozici pomocí šablony (7).
- 6.2 Čelní zástěrku (1) v oblasti běhu kola pevně přišroubovat pomocí šroubů (4).
- 6.3 Distanční kousky (2, 3) dát do polohy mezi vozidlo a čelní zástěrku (1).
- 6.4 Čelní zástěrku (1) ze spodu pevně přišroubovat pomocí šroubů (5) a kruhových podložek (6).

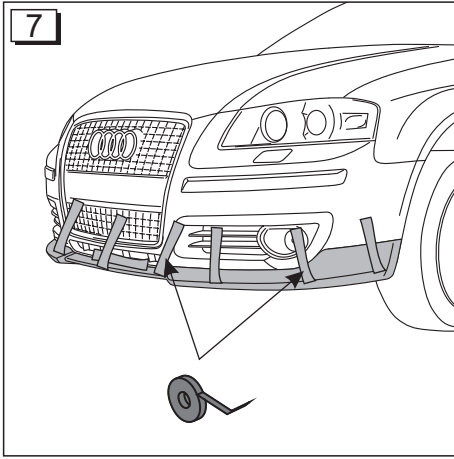

D

7. Frontschürze (1) mit geeignetem Klebeband zusätzlich andrücken und fixieren.

Hinweis:

Die Frontschürze (1) muss auf der ganzen Länge gleichmäßig anliegen, damit eine einwandfreie Verklebung gewährleistet ist.

Achtung: Austretende Klebereste mit Reiniger (12) sofort entfernen!

F

7. Comprimer à nouveau la jupe avant (1) et la fixer avec un ruban adhésif approprié

Remarque:

La jupe avant (1) doit être appliquée régulièrement sur toute sa longueur pour garantir un collage parfait.

Attention: Eliminer immédiatement l'excédent de colle avec le nettoyant (12)!

NL

7. Frontskirt (1) met passend plakband extra vastdrukken en fixeren.

Opmerking:

De frontskirt (1) moet over de hele lengte gelijkmatig aanliggen zodat het correcte lijmen gegarandeerd is.

Let op: ontwikkende lijmresten onmiddellijk verwijderen met reiniger (12)!

E

7. Comprimir adicionalmente el faldón delantero (1) con una cinta adhesiva apropiada y fijarlo.

Advertencia:

El faldón delantero (1) tiene que apoyarse homogéneamente en toda su longitud, para garantizar un pegado perfecto.

J

7. サイドシル(1)を適切な粘着テープを使って更に押し付け固定します。
メモ: サイドシル(1)がぴったりと接合されるためには、サイドシル全体が均一に接着されていなければなりません。

注意: はみ出した接着剤はクリーナー(12)を使ってすぐに取り去ってください。

GB

7. In addition, press down and arrest front skirt (1) with suitable adhesive tape.

Note:

Ensure that front skirt (1) makes contact uniformly over the entire length to ensure proper adhesion.

Caution: Completely remove glue residues with cleaner (12)!

I

7. Con nastro adesivo idoneo premere e fissare aggiuntivamente la gonnellina anteriore (1).

Avvertenza:

La gonnellina anteriore (1) deve essere appoggiata uniformemente su tutta la lunghezza, in modo tale che venga garantita un'incollatura impeccabile.

Attenzione: rimuovere immediatamente con il detergente (12) i residui di colla che fuoriescono!

S

7. Tryck fast och fixera frontskyddet (1) med lämplig klisterremsa.

Obs!

Frontskyddet (1) måste ligga an jämnt längs hela längden för att limningen ska bli korrekt.

Obs! Ta bort utträngande limrester omedelbart med rengöringsmedlet (12)!

CZ

7. Čelní zástěrku (1) vhodnou lepicí páskou přidavně přitlačit a zafixovat.

Pokyn:

Čelní zástěrka (1) musí po celé délce stejnoměrně přiléhat, aby bylo zaručené bezvadné lepené spojení.

Pozor: Vystupující zbytky lepidla okamžitě čisticím (12) odstranit!

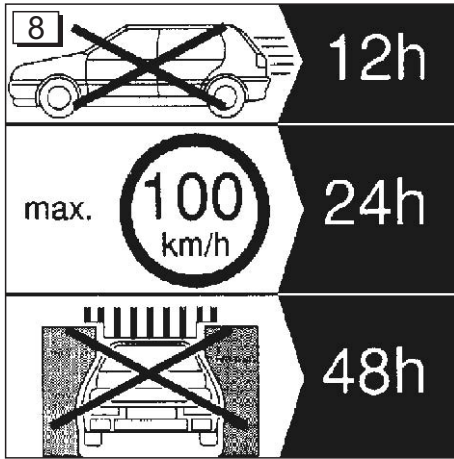

D

8. Achtung:
- Das Klebeband erst nach ca. 12 Stunden entfernen!
 - 24 Stunden darf keine mechanische Beanspruchung des Anbauteiles erfolgen!
 - 48 Stunden nicht waschen!

GB

8. Attention:
- Do not remove adhesive tape until after approx. 12 hours.
 - No mechanical load may be applied to body part for 24 hours.
 - Do not wash for 48 hours.

F

8. Attention:
- Attendre env. 12 heures avant de retirer le ruban adhésif!
 - La pièce ne doit subir aucune contrainte mécanique pendant 24 heures!
 - Ne pas laver avant 48 heures!

I

8. Attenzione:
- Rimuovere il nastro adesivo solo dopo ca. 12 ore!
 - Per 24 ore non sottoporre il componente di montaggio ad alcuna sollecitazione meccanica!
 - Non lavare per 48 ore!

NL

8. Let op:
- Het plakband pas na ca. 12 uur verwijderen!
 - Gedurende 24 uur mag het montageonderdeel mechanisch niet worden belast!
 - 48 uur niet wassen!

S

8. Observera:
- Avlägsna klisterremsan först efter ca 12 timmar!
 - Under de närmaste 24 timmarna får tillbehörsdelen inte belastas mekaniskt!
 - Tvätta inte de närmaste 48 timmarna!

E

8. Atención:
- ¡Retirar la cinta adhesiva sólo después de transcurridas unas 12 horas!
 - ¡Hasta transcurridas 24 horas no se debe someter a ninguna sollicitación a la pieza adosada!
 - ¡No lavar en 48 horas!

CZ

8. Pozor:
- Lepicí pásku odstraňte teprve po cca. 12 hodinách!
 - 24 hodiny nesmí nastat mechanické namáhání montážního dílu!
 - 48 hodin nemýt!

J

8. 注意事項:
- 約12時間経過する前に粘着テープをはがさないでください!
 - 取り付け後、24時間以内に取り付け部分に荷重をかけないでください!
 - 取り付け後、48時間以内に車を洗浄しないでください!

000 071 785



1



2



3

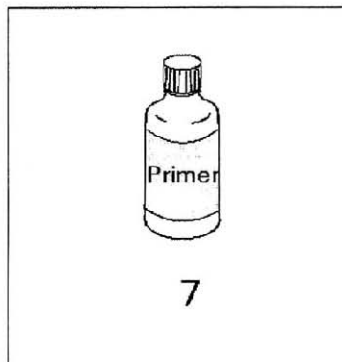

7

(D)**Elch-Klebe- und Reinigungsset****Stückliste:**

Pos.	Bezeichnung	Anzahl
1	Elch-1K-PU-Kleber 40/80 ml	1
2	Tülle	1
3	Ausdrückhilfe	1
7	Primer *	1

* nur im Lieferumfang bei
ABS-Klebe- und
Reinigungsset's

(GB)**Elch adhesive and cleaning kit****Parts list**

Item	Designation	Quantity
1	Elch 1-component PU adhesive 40/80 ml	1
2	Nozzle	1
3	Squeezer	1

7 Primer *

* only included with ABS adhesive and cleaning kits

(F)**Kit de collage et de nettoyage Elch****Liste des pièces:**

Pos.	Désignation	Nombre
1	Colle PU 1 C 40/80 ml	1
2	Douille	1
3	Outil	1

7 Primer *

* fourni uniquement avec les kits de collage et de nettoyage ABS

(I)**Set di incollaggio e pulizia Elch****Lista pezzi:**

Pos.	Denominazione	Q.tà.
1	Colla poliuretanica a 1 componente 40/80 ml, Elch	1
2	Beccuccio	1
3	Beccuccio	1

7 Carta abrasiva Primer *

* fornito solo in set di pulizia ed incollaggio per ABS.

(NL)**Elch lijm- en reinigungsset****Stuklijst:**

Item	Benaming	Aantal
1	Elch-1K-PU-lijm 40/80 ml	1
2	Doseertuit	1
3	Knijper	1
7	Primer *	1

* alleen in leveringsomvang bij ABS lijm- en reinigungsset

(S)**Elch Klister- och rengöringssats****Stycklista:**

Pos.	Benämning	Antal
1	Elch-1K-PU-lim 40/80 ml	1
2	Pip	1
3	Urtryckningshjälp	1

7 Primer *

* ingår endast i leveransomfattningen vid ABS-lim- och rengöringssatser

(E)**Juego de pegado y limpieza Elch****Lista de piezas:**

Pos.	Denominación	Cantidad
1	Adhesivo de poliuretano de 1 componente, 40/80 ml	1
2	Boquilla	1
3	Dispositivo de ayuda para la extracción	1

7 Imprimador *

* sólo en el volumen de suministro del juego de pegado y de limpieza ABS

(CZ)**Elch Sada k lepení a čištění****Kusovník:**

Pol.	Název	Počet
1	Elch jednosložkové polyuretanové lepidlo 40/80 ml	1
2	Trubička	1
3	Pomůcka k vytlačení	1

7 Základní nátěr *

* pouze v rozsahu dodávky u sady k lepení a čištění ABS (nerozbitných a netřítivých hmot)

(J)**エルク接着・クリーニングセット****パーツリスト**

品目	名称	数量
1	エルク 1K-PU接着剤 40/80 ml	1
2	ソケット	1
3	押し出し具	1

7 プライマ *

* ABS 接着・クリーニングセットの納入範囲の場合に限る

D

Bitte vor Beginn sorgfältig lesen!

Verarbeitungsanleitung für
ELCH-Technik P1 Kleber

Geeignet für Anbauteile aus:

- PUR
- PUR-RIM
- PU-Hartintegralschaum
- ABS *

1. Alle Klebeflächen müssen trocken, schmutz-, staub- und fettfrei sein.
2. Anbauteil in Endposition am Fahrzeug mit geeignetem Mittel (Filzstift, etc.) markieren.
3. Klebeflächen des Anbauteiles mittels Schmirgelpapier (6) lackfrei schleifen und gut aufrauen. (Lackreste entfernen!!!)
4. Klebeflächen mit Elch-Reiniger (5) säubern.
5. Elch-Keber (1) auftragen, Anbauteil in Endposition andrücken und fixieren.

Wichtig: Der gesamte Montagevorgang muss innerhalb von 45 Minuten abgeschlossen sein.

6. Ausgetretenen Elch-Kleber (1) mittels Kunststoffspatel (4) und Elch-Reiniger (5) entfernen.

* Bei Anbauteilen aus ABS sind die Klebeflächen nach dem Reinigen mit Haftvermittler (Elch-Primer (7)) sorgfältig einzustreichen. Verunreinigungen sofort mit Elch-Reiniger (5) entfernen. Trockenzeit des Haftvermittler mind. 30 Min max. 3 Std.

Achtung:

- Fixierung erst nach ca. 12 Stunden entfernen!
- 24 Stunden darf keine mechanische Beanspruchung erfolgen!
- 48 Stunden nicht waschen!

GB

Please read thoroughly before commencing!

Processing instructions for
ELCH technology P1 adhesive

Suitable for body parts made of:

- PUR
- PUR-RIM
- PU hard integral foam
- ABS *

1. All adhesion surfaces must be dry, and free of dirt, dust and grease.
2. Mark final position of body part on vehicle using suitable means (felt tip, etc.).
3. Remove paint on and thoroughly roughen adhesion surfaces of body part using abrasive paper (6). (remove paint residue!!!)
4. Clean adhesion area with Elch cleaner (5).
5. Apply Elch adhesive (1), press body part into final position and secure in place.

Important: The entire fitting procedure must be completed within 45 minutes.

6. Remove any escaping Elch adhesive (1) using plastic spatula (4) and Elch cleaner (5).

* On body parts made of ABS, carefully apply adhesion activator (Elch-Primer (7)) to adhesion surfaces after cleaning. Immediately remove any contamination using Elch cleaner (5). Drying time of adhesion activator, minimum 30 min., maximum 3 hours

Attention:

- Do not remove securing means until after approx. 12 hours!
- No mechanical load may be applied for 24 hours!
- Do not wash for 48 hours.

F

A lire attentivement avant de commencer !

Instructions d'utilisation de la
colle P1 ELCH

Convient pour les pièces en :

- PUR
- PUR-RIM
- mousse de PU rigide
- ABS *

1. Toutes les surfaces de collage doivent être propres, dépeussierées et dégraissées.
2. Marquer la position définitive de la pièce sur le véhicule avec un moyen approprié (crayon feutre, etc.).
3. Eliminer la peinture sur les surfaces de collage de la pièce à l'aide du papier abrasif (6) et gratter pour les rendre bien rugueuses. (Enlever les restes de peinture !!!)
4. Nettoyer les surfaces de collage avec le nettoyant Elch (5).
5. Appliquer la colle Elch (1), presser la pièce en position et la fixer.

Important : La pose doit être entièrement terminée dans un laps de temps de 45 minutes.

6. Eliminer la colle Elch (1) qui s'échappe avec la spatule en plastique (4) et le nettoyant Elch (5).

* Dans le cas des pièces en ABS, enduire soigneusement les surfaces de collage d'agent adhésif (primer Elch (7)) après le nettoyage. Eliminer immédiatement les salissures avec le nettoyant Elch (5). Temps de séchage de l'agent adhésif mini. 30 minutes maxi. 3 heures.

Attention :

- Attendre environ 12 heures avant d'enlever la fixation !
- Eviter toute contrainte mécanique pendant 24 heures !
- Ne pas laver avant 48 heures !

I

Da leggere attentamente prima di iniziare a lavorare!

Istruzioni di lavorazione per il collante tecnico ad 1 componente Elch

Idoneo per componenti nei seguenti materiali:

- PUR
- PUR-RIM
- Poliuretano espanso integrale rigido
- ABS *

1. Tutte le superfici di incollaggio devono essere asciutte e libere da sporco, polvere o grasso.
2. Marcare sul veicolo con un idoneo strumento (pennarello ecc.) la posizione del componente da montare.
3. Togliere la vernice dalle superfici di incollaggio del componente da montare (6) e irruvidirle bene. (rimuovere i residui di vernice!!!)
4. Pulire le superfici di incollaggio con il detergente Elch (5).
5. Applicare il collante Elch (1), premere il componente nella sua posizione finale e fissarlo in tale posizione.

Importante: L'intera procedura di montaggio deve essere terminata entro 45 minuti.

6. I residui di collante Elch (1) fuoriusciti possono essere rimossi con la spatola di plastica (4) e il detergente Elch (5).

* Nel caso di componenti in ABS le superfici di incollaggio, dopo la loro pulizia, devono essere cosparse con cura con del primer Elch (7). Rimuovere immediatamente i residui di primer con il detergente Elch (5). Il tempo di essiccazione del primer é di almeno 30 minuti e al massimo di 3 ore.

Attenzione:

- Togliere il fissaggio solamente dopo ca. 12 ore!
- Per 24 ore non esercitare sulle citazioni meccaniche!
- Non lavare per 48 ore!

NL

Voor begin zorgvuldig lezen!

Verwerkingsinstructie voor ELCH-Technik P1 lijm

Geschikt voor montageonderdelen van:

- PUR
- PUR-RIM
- PU hard integraalschuim
- ABS *

1. Alle lijmvlakken moeten droog en vrij van vuil, stof en vet zijn.
2. Montageonderdeel in definitieve positie op de auto met een geschikt middel (viltstift, etc.) markeren.
3. Lijmvlakken van het montageonderdeel met schuurpapier (6) lakvrij schuren en goed opruwen. (Lakresten verwijderen!!!)
4. Lijmvlakken met Elch-reiniger (5) schoonmaken.
5. Elch-lijm (1) opbrengen, montageonderdeel in definitieve positie aandrukken en fixeren.

Belangrijk: Het gehele montageproces moet binnen 45 minuten zijn voltooid.

6. Uitgetreden Elch-lijm (1) met de kunststof spatel (4) en Elch-reiniger (5) verwijderen.

* Bij montageonderdelen van ABS moeten de lijmvlakken na het schoonmaken zorgvuldig met het hechtmiddel (Elch-Primer (7)) worden ingestreken. Verontreinigingen onmiddellijk met Elch-reiniger (5) verwijderen. Droogtijd van het hechtmiddel minstens 30 min, max. 3 uur.

Let op:

- Fixatie pas na ca. 12 uur verwijderen!
- Gedurende 24 uur mag geen mechanische belasting plaatsvinden!
- 48 uur niet wassen!

S

Var vänlig läs noggrant innan arbetet påbörjas!

Användningsanvisning för ELCH-Technik P1 lim

Lämpligt för monteringsdetaljer av:

- PUR
- PUR-RIM
- PU-hårdintegralskum
- ABS *

1. Alla limytor måste vara torra och fria från smuts, damm och fett.
2. Markera monteringsdetaljen i sin slutgiltiga position på fordonet med lämpligt hjälpmedel (tuschpenna, etc.).
3. Slipa bort all lack och rugga upp monteringsdetaljens limytor rejält med slippappret (6). (Avlägsna lackrester!!!)
4. Rengör limytorna med Elch-rengöringsmedel (5).
5. Applicera Elch-limet (1), tryck fast och fixera monteringsdetaljen i sin slutgiltiga position.

Viktigt: Hela monteringsprocessen måste vara avslutad inom 45 minuter.

6. Avlägsna utpressat Elch-lim (1) med plastspackeln (4) och Elch-rengöringsmedel (5).

Vid monteringsdetaljer av ABS ska limytorna bestyrkas noggrant med limprimern (Elch-primer (7)) efter rengöringen. Avlägsna smuts omedelbart med Elch-rengöringsmedel (5). Primerns torktid: min. 30 minuter, max. 3 timmar.

Observera:

- Avlägsna fixeringen först efter ca 12 timmar!
- Under de närmaste 24 timmarna får delen inte belastas mekaniskt!
- Tvätta inte de närmaste 48 timmarna!

E

¡Sírvese leer atentamente antes de comenzar!

Instrucción para la aplicación del adhesivo P1 de técnica ELCH

Apropiado para piezas adosadas de:

- PUR
- PUR-RIM
- plástico celular con película integral dura de poliuretano
- ABS *

1. Todas las superficies de pegado han de estar secas, exentas de suciedad, polvo y grasa.
2. Marcar la posición adosada en su posición final en vehículo con un medio apropiado (rotulador, etc.).
3. Esmerilar las superficies de pegado de la pieza adosada mediante papel de lija (6) hasta dejarlas sin pintura y rascarlas bien. (¡Eliminar los restos de pintura!)
4. Limpiar las superficies de pegado con producto limpiador Elch (5).
5. Aplicar adhesivo Elch (1), presionar la pieza adosada en su posición final y fijarla.

Importante: El proceso de montaje completo ha de estar concluido en un intervalo de 45 minutos.

6. Eliminar el adhesivo Elch (1) que salga mediante una espátula de plástico (4) y el producto limpiador Elch (5).

* En caso de piezas adosadas de ABS se han de untar con cuidado las superficies de pegado, después de la limpieza, con agente adherente (imprimador Elch (7)). ¡Eliminar inmediatamente las impurezas con producto limpiador (5)!
Tiempo de secado del agente adherente mín. 30 min. y máx. 3 horas.

Atención:

- ¡Eliminar la fijación sólo después de transcurridas 12 horas!
- ¡Hasta transcurridas 24 horas no se debe someter a ninguna solicitud!
- ¡No lavar en 48 horas!

CZ

Přečtete si laskavě před zahájením!

Návod ke zpracování pro techniku ELCH P1 lepidlo

Hodí se pro montážní díly z:

- PUR
- PUR-RIM
- PU tuhé kompaktní pěny
- ABS *

1. Všechny lepicí plochy musí být suché, nesmí obsahovat nečistotu, prach a tuk.
 2. Montážní díl v koncové poloze označte na vozidle vhodným prostředkem (fix atd.).
 3. Lepicí plochy montážního dílu prostřednictvím smrkového papíru (6) obruste beze zbytku laku a dobře zdrsňte. (zbytky laku odstraňte!!!)
 4. Lepicí plochy čističem Elch (5) vyčistěte.
 5. Lepidlo Elch (1) naneste, montážní díl přitlačte do koncové polohy a fixujte.
- Důležité:** Celý montážní postup se musí v době 45 minut ukončit.
6. Vystupující lepidlo Elch (1) pomocí stěrky z umělé hmoty (4) a čističe Elch (5) odstraňte.

* U montážních dílů z ABS je třeba lepicí plochy po čištění zprostředkovatelem přilnavosti (Elch-Primer (7)) pečlivě natřít. Nečistotu okamžitě odstraňte čističem Elch (5).
Doba oschnutí zprostředkováče přilnavosti aspoň 30 minut max. 3 hodiny

Pozor:

- Fixaci odstraňte teprve po cca. 12 hodinách!
- 24 hodin nesmí nastat mechanické namáhání!
- 48 hodin nemyjte!

J

最初によくお読みください!

エルク技術 P1 接着材の使用説明

以下の取付部品材に適しています:

- PUR
- PUR-RIM
- PU 硬質ウレタンフォーム
- ABS *

1. すべての接着面は乾いた状態で、汚れやほこり、油分などが付いていないようにします。
2. 車両の取付け部品を取付ける箇所に適切なもの (フェルトペンなど) で印をつけます。
3. 取付け部品の接着面をエメリー紙 (6) でこすって塗装を完全にはがし、十分に傷をつけます。(塗装の残りがないようにします!!!)
4. 接着面をエルククリーナー (5) できれいにします。
5. エルク接着剤 (1) を塗り、取付け部品を取付け箇所に押し当てて固定します。

重要: 取付け作業全体は必ず 45 分以内に完了させてください。

6. はみ出したエルク接着剤 (1) を、プラスチックのヘラ (4) とエルククリーナー (5) を使って取り除きます。

* ABS 製の取付け部品の場合は、接着面をきれいにした後、プライマ (エルクプライマ (7)) を注意深く塗ります。
汚れはエルククリーナー (5) ですぐに取り除きます。
プライマの乾燥時間
最低 30 分、最高 3 時間

注意:

- 固定部品は約 12 時間たってからはずしてください。
- 接着後 24 時間は負荷をかけないでください。
- 48 時間以内は洗車しないでください。

**D**

Bearbeitungsrichtlinie für grundierte PU-RIM-Teile

Schleifen:	Naß P 600
Basislack:	Qualität Herberths: Entspricht: LMT 626 / ALD 626 UNI Vorlack LMT 845 / ALD 645 Metallic Vorlack LPC 045 / ALD 045 Pericolor Vorlack
Viskosität:	20 sec.
Spritzgänge:	2
Schichtstärke:	ca. 20 µm
Ablüßzeit:	10 min.
Endablüßzeit:	15 min.
Spritzpistole:	Devilbiss GTI 1,4 mm
Klarlack:	Qualität Herberths: Entspricht: 2K-MS-Klarlack NEU L2K 769 011 + 10% Weichmacher 2 : 1 + 10% Verd.
Viskosität:	18 sec.
Spritzgänge:	2
Schichtstärke:	ca. 50 µm
Ablüßzeit:	10 min.
Trocknung:	Über Nacht bei 20 °C
Spritzpistole:	Devilbiss GTI 1,4 mm

GB

Guidelines for working with primed PU RIM components

Rubbing down:	Wet P 600
Base paint:	Quality Herberths: Corresponds to: LMT 626 / ALD 626 UNI pore filler LMT 845 / ALD 645 metallic pore filler LPC 045 / ALD 045 pearl colour pore filler
Viscosity:	20 sec.
Spray applications:	2
Coat thickness:	approx. 20 µm
Ventilation time:	10 min.
Final ventilation time:	15 min.
Spray gun:	Devilbiss GTI 1.4 mm
Clear lacquer:	Quality Herberths: Corresponds to: 2-component MS clear lacquer NEW L2K 769 011 + 10% softener 2 : 1 +10% thinner
Viscosity:	18 sec.
Spray applications:	2
Coat thickness:	approx. 50 µm
Ventilation time:	10 min.
Drying:	overnight at 20 °C
Spray gun:	Devilbiss GTI 1.4 mm

**F**

Instructions de préparation pour les pièces en PU-RIM apprêtées

Ponçage:	Humide P 600
Laque de base:	Qualité Herberts: Correspond à: Bouche-pores LMT 626 / ALD 626 UNI Bouche-pores LMT 845 / ALD 645 Metallic Bouche-pores LPC 045 / ALD 045 Perlicolor
Viscosité:	20 s.
Passes:	2
Epaisseur de couche:	env. 20 µm
Temps d'aération:	10 mn.
Temps d'aération finale:	15 mn.
Pistolet:	Devilbiss GTI 1,4 mm
Laque transparente:	Qualité Herberts: Correspond à: Laque transparente 2K-MS NOUVEAU L2K 769 011 + 10% de plastifiant 2 : 1 + 10% de diluant
Viscosité:	18 s.
Passes:	2
Epaisseur de couche:	env. 50 µm
Temps d'aération:	10 mn.
Séchage:	Une nuit à 20 °C
Pistolet:	Devilbiss GTI 1,4 mm

I

Direttiva di lavorazione per componenti RIM in poliuretano con verniciatura di fondo

Lucidatura:	Ad umido P 600
Vernice di base:	Qualità Herberts: Corrisponde a: Vernice preliminare LMT 626 / ALD 626 UNI Vernice preliminare LMT 845 / ALD 645 metallico Vernice preliminare LPC 045 / ALD 045 perla
Viscosità:	20 sec.
Passate di spruzzatura:	2
Spessore:	ca. 20 µm
Tempo di aerazione:	10 min.
Tempo di aerazione finale:	15 min.
Pistola di spruzzatura:	Devilbiss GTI 1,4 mm
Vernice trasparente:	Qualità Herberts: Corrisponde a: vernice trasparente 2K-MS NUOVO L2K 769 011 + 10% dil. 2 : 1 + 10% dil.
Viscosità:	18 sec.
Passate di spruzzatura:	2
Spessore:	ca. 50 µm
Tempo di aerazione:	10 min.
Essiccazione:	tutta la notte a 20 °C
Pistola di spruzzatura:	Devilbiss GTI 1,4 mm

**NL**

Bewerkingsrichtlijn voor gegronde PU-RIM-onderdelen

Slijpen:	Nat P 600
Basislak:	Kwaliteit Herberts: Komt overeen met: LMT 626 / ALD 626 UNI grondverf LMT 845 / ALD 645 Metallic grondverf LPC 045 / ALD 045 Pericolor grondverf
Viscositeit:	20 sec.
Spuiten:	2x
Laagsterkte:	ca. 20 µm
Afzuigtijd:	10 min.
Eindafzuigtijd:	15 min.
Spuitpistool:	Devilbiss GTI 1,4 mm
Transparante lak:	Kwaliteit Herberts: Komt overeen met: 2-componenten-MS-transparante lak NIEUW L2K 769 011 + 10% zachtmaker 2 : 1 + 10% verd.
Viscositeit:	18 sec.
Spuiten:	2x
Laagsterkte:	ca. 50 µm
Afzuigtijd:	10 min.
Drogen:	's nachts bij 20 °C
Spuitpistool:	Devilbiss GTI 1,4 mm

S

Bearbetningsdirektiv för grundade PU-RIM-delar

Slipning:	Våt P 600
Grundlack:	Kvalitet Herberts: Motsvarar: LMT 626 / ALD 626 UNI förlack LMT 845 / ALD 645 Metallic förlack LPC 045 / ALD 045 Pericolor förlack
Viskositet:	20 sek.
Sprutningar:	2
Skiktjocklek:	ca. 20 µm
Avluftningstid:	10 min.
Slutavluftning:	15 min.
Sprutpistol:	Devilbiss GTI 1,4 mm
Klarlack:	Kvalitet Herberts: Motsvarar: 2K-MS-Klarlack NY L2K 769 011 + 10% mjukmedel 2 : 1 + 10% fört.
Viskositet:	18 sek.
Sprutningar:	2
Skiktjocklek:	ca. 50 µm
Avluftningstid:	10 min.
Torkning:	Över natten vid 20 °C
Sprutpistol:	Devilbiss GTI 1,4 mm

**E**

Directiva para el tratamiento de piezas de PU-RIM imprimadas

Lijado:	En húmedo, P 600
Esmalte de base:	Calidad Herberts: Corresponde a: Masilla tapaporos LMT 626 / ALD 626 UNI Masilla tapaporos LMT 845 / ALD 645 Metallic Masilla tapaporos LPC 045 / ALD 045 Pericolor
Viscosidad:	20 sec.
Número de pasadas:	2
Grosor de capa:	aprox. 20 µm
Tiempo de aireación:	10 min.
Tiempo de aireación final:	15 min.
Pistola de pintado por pulverización:	Devilbiss GTI 1,4 mm
Esmalte transparente:	Calidad Herberts: Corresponde a: esmalte transparente 2K-MS NUEVO L2K 769 011 + 10% plastificante 2 : 1 + 10% diluyente
Viscosidad:	18 sec.
Número de pasadas:	2
Grosor de capa:	aprox. 50 µm
Tiempo de aireación:	10 min.
Secado:	Durante la noche a 20 °C
Pistola de pintado por pulverización:	Devilbiss GTI 1,4 mm

CZ

Směrnice pro zpracování dílů z polyuretanové nerozbitné umělé hmoty (RIM) natřené základním lakem

broušení:	za mokra P600
základnílak:	jakost Herberts: odpovídá: LMT 626 / ALD 626 UNI základní lak LMT 845 / ALD 645 Metallic základní lak LPC 045 / ALD 045 Pericolor základní lak
viskozita:	20 vteřin
stříkací postupy:	2
tloušťka vrstvy:	cca. 20 µm
doba odvětrání:	10 minut
konečná doba odvětrání:	15 minut
stříkací pistole:	Devilbiss GTI1,4 mm
průsvitnýlak:	jakost Herberts: odpovídá: 2K-MS průsvitný lakNOVĚ L2K 7690 11+10% změkčovač 2 : 1 + 10% řed.
viskozita:	18 vteřin
stříkací postupy:	2
tloušťka vrstvy:	cca. 50 µm
doba odvětrání:	10 minut
sušení:	přes noc při 20°C
stříkací pistole:	Devilbiss GTI 1,4 mm



J

下塗り済 PU-RIM 部品の取り扱いの手引き

- 研磨：** 湿式 P 600
- 前処理用塗料：** Herbert 良質品に相当する塗料：
LMT 626/ALD 626 UNI 下塗り用
LMT 845/ALD 645 メタリック 下塗り用
LPC 045/ALD 045 パールカラー 下塗り用
- 粘性：** 20 秒
- 吹付け回数：** 2 回
- 膜の厚み：** 約 20 μm
- 換気時間：** 10 分
- 最終換気時間：** 15 分
- スプレーガン：** Devilbiss GTI 1.4 mm
- クリア塗料：** Herbert 良質品に相当する塗料：
2K-MS-クリア塗料, 新製品
L2K 769 011
2 : 1 + 10% 希釈
- 粘性：** 18 秒
- 吹付け回数：** 2 回
- 膜の厚み：** 約 50 μm
- 換気時間：** 10 分
- 乾燥時間：** **20°Cで一夜**
- スプレーガン：** Devilbiss GTI 1.4 mm